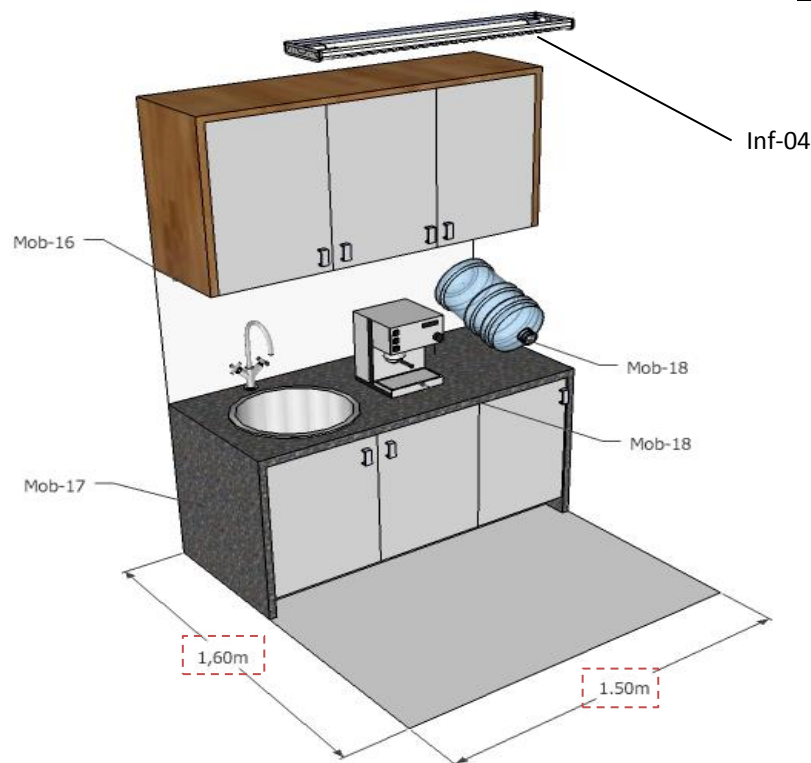

Características generales
Descripción

Espacio abierto para café y tintos con poceta.

Inventario Básico

Mob-16	Mueble
Mob-17	Mesón
Mob-18	Accesorios cocina.

Esta gráfica no corresponde a las características de diseño, es una guía de las condiciones espaciales

Espacio físico

ID	Elemento	Aplica	Características	Cantidad	U. de medida	Costos
Efi-01	Pisos	✓	Piso con acabado en vinilo.			
Efi-02	Guardaescobas	✓	En el mismo materia del piso de 0,08 m de alto			
Efi-03	Muros	✗				
Efi-04	Divisiones	✗				
Efi-05	Puertas	✗				
Efi-06	Cielorason	✓	Cielorason en dry wall con acabado en pintura vinílica blanca.			
Efi-07	Señalización	✗				

Subtotal espacio físico

Infraestructura						
ID	Elemento	Aplica	Características	Cantidad	U. de medida	Costos
Inf-01	Energía	✓	Toma corriente doble a 110V 2(N) (Tipo GFCI a 20 amp)	2		
Inf-02	Datos	X	Puntos de red doble	1		
Inf-04	Iluminación	✓	Luminarias de sobreponer fluorescente	1		
Inf-05	Sonido	X				
Inf-06	TV	X				
Subtotal espacio físico						

Soporte de Equipos						
ID	Elemento	Aplica	Características	Cantidad	U. de medida	Costos
Equ-01	Computador	X				
Equ-02	Teléfono	X				
Equ-03	Impresora	X				
Equ-04	Televisor	X				
Equ-05	Video-beam	X				
Equ-06	Audio	X				
Subtotal equipos						

Mobiliario						
ID	Elemento	Aplica	Características	Cantidad	U. de medida	Costos
Mob-01	Escritorio	X				
Mob-02	Cajoneras	X				
Mob-03	Papelera	✓		1		
Mob-04	Silla	X				
Mob-05	Corcho	X				
Mob-06	Tablero	X				
Mob-07	Perchero	X				
Mob-08	Repisas	X				
Mob-09	Archivador alto	X				
Mob-10	Biblioteca	X				
Mob-11	Mesa reuniones	X				
Mob-12	Sillas Int.	X				
Mob-13	Sillas Aux	X				
Mob-14	Sofa	X				
Mob-15	Mesa de Centro	X				
Mob-16	Mueble	✓	Mueble con acabado en fórmica y gabetas para almacenar.	1		
Mob-17	Mesón	✓	Mesón con lavaplatos .	1		
Mob-18	Accesorios cocina	✓	Maquina de café y botellón de agua.	2		
Subtotal mobiliario						

✓ Aplica - X No Aplica

Total	\$ 0
--------------	-------------

	Elaborado por	
	Control de cambios	Reemplaza Versión 1 / 05-mar-13

* Los costos son aproximados e indicativos, a manera de referencia.

** Los datos mencionados en la ficha estandar son indicativos de lo disponible por cada espacio.

*** La variación entre el estandar y el espacio físico no debe superar el 10%